

Tipo **TSF4**

Filtro WEH[®]

para el uso con fluidos gaseosos y para el montaje en plantas mezcladoras de gas



General

DESCRIPCIÓN



Características

- Adecuada para el montaje en plantas mezcladoras de gas para el filtrado de aire y gas
- Resistente a la presión
- Resistente a la corrosión y el desgaste
- Reemplazo fácil del elemento filtrante
- Fácil montaje

Los gases limpios y filtrados son un requisito básico para el funcionamiento correcto de los distintos componentes en el llenado de gases y el uso en plantas mezcladoras de gas. Precisamente las juntas pueden sufrir daños por la presencia de contaminantes en el caudal del fluido, como p. ej. partículas de suciedad. Para eliminar estos componentes del caudal del fluido, se ha desarrollado un filtro de gas especial.

El filtro TSF4 se utiliza principalmente en instalaciones de distribución para oxígeno y gases inertes, tales como argón y nitrógeno. Allí filtra las impurezas. El gas atraviesa el filtro, que retiene las partículas de suciedad contenidas en el gas y en la red de tuberías.

El modelo TSF4 es apropiado para altas presiones y ofrece un mantenimiento extremadamente sencillo. El cartucho de filtro de alambre se puede retirar y limpiar fácilmente y sin desenroscar los conductos.

Aplicación

Filtro para el uso con fluidos gaseosos y para el montaje en plantas mezcladoras de gas.

DATOS TÉCNICOS

Características	Versión básica	
Diámetro nominal DN	12 mm	
Rango de presión	PN = 350 bar PS = 450 bar PT = 675 bar PN = 350 bar PS = 420 bar PT = 630 bar (O ₂)	
Fluido	Gases inertes/inflamables	Oxígeno
Rango de temperatura	-40 °C hasta +85 °C	+5 °C hasta +60 °C
Material	Latón	Latón
Material de sellado	EPDM / FKM	EPDM
Diseño	Incluye filtro desenroscable (40 micrones)	
Normativa	Prueba de ignición para oxígeno disponible	

Otras versiones bajo petición

Ejemplo de aplicación:

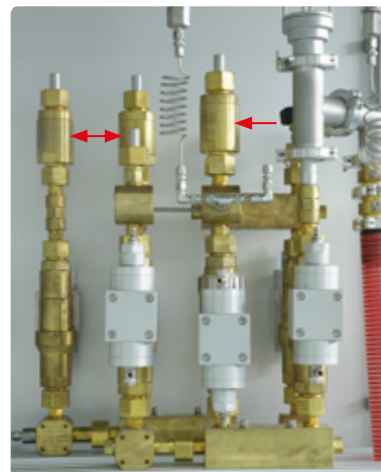

Pedido / Accesorios

CÓDIGOS PARA PEDIDOS | Filtro WEH® TSF4

dimensiones aprox. (mm)

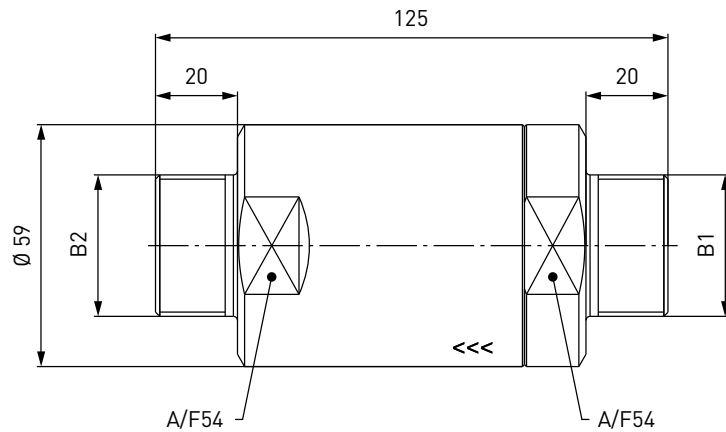

Código	Descripción	Entrada B1 (macho)	Conexión B2 (macho)
C1-82292-X01	TSF4	UNF 1 3/8"-12*	UNF 1 3/8"-12*
C1-92654-X01**	TSF4	UNF 1 3/8"-12*	UNF 1 3/8"-12*
C1-125920-X01***	TSF4	UNF 1 3/8"-12*	UNF 1 3/8"-12*

* según SAE J514
 ** para oxígeno
 *** para metano

Otros tamaños de conexión y versiones disponibles bajo pedido.

Datos de pedido, véase página 7, catálogo nº 20.

ACCESORIOS

Los siguientes accesorios están disponibles para el filtro WEH® TSF4:

Recambios

Los siguientes recambios están disponibles para el filtro TSF4:

Código	Descripción
E69-9062	Cartucho de filtro de alambre de 40 micrones
E69-91040*	Cartucho de filtro de alambre de 40 micrones

* Material Monel® para oxígeno

Otros productos

OTROS PRODUCTOS

Encontrará otros productos en nuestro catálogo nº 20



Más información en nuestra web
www.weh.com

Abreviaturas/Definiciones

Explicación de abreviaturas ver anexo técnico en el catálogo o en www.weh.com

Selección segura de productos

Nuestros productos WEH® están diseñados para su uso por profesionales cualificados (en la medida en que los productos WEH® también están diseñados para ser operados por otros usuarios en casos concretos, esto se recoge expresamente en las correspondientes manual de instrucciones). Es usted el único responsable de la selección de los productos WEH® y su configuración conforme a las necesidades de su sistema. En este contexto, tenga en cuenta especialmente su finalidad, sus datos de rendimiento, la compatibilidad de materiales, el concepto y los límites de su sistema, así como sus requisitos técnicos y legales de funcionamiento, manejo y mantenimiento. Nuestra principal prioridad es la calidad y la seguridad de los productos WEH®. Por este motivo, los productos WEH® no pueden utilizarse fuera de las especificaciones contenidas en las respectivas fichas de datos y descripciones del producto. Además, recomendamos encarecidamente evitar el uso de recambios de terceros o la combinación de productos WEH® con productos inadecuados de terceros. Es usted el único responsable de comprobar la idoneidad de productos de terceros. Los productos WEH® y los recambios WEH® cumplen con nuestros estándares de calidad y de seguridad.

Explicación de la Directiva de Equipos a Presión

Estos productos WEH® están clasificados generalmente y exclusivamente como accesorios a presión para tuberías de conformidad con el artículo 2.5 de la Directiva de Equipos a Presión 2014/68/UE. Estos productos WEH® no se deben emplear (i) como accesorios de seguridad o (ii) para recipientes en el sentido de la Directiva de Equipos a Presión 2014/68/UE. Por tanto, el uso de estos productos WEH® debe ajustarse a su clasificación como accesorios a presión para tuberías. Sin embargo, la evaluación de una clasificación diferente se puede hacer a pedido.

Gestión de modificaciones externa

WEH se reserva el derecho de actualizar, optimizar y adaptar sus productos de forma continua. De ello pueden resultar consiguientes modificaciones en el producto. Sólo en casos aislados WEH informará a los clientes de forma proactiva y espontánea respecto de actualizaciones, optimizaciones y/o adaptaciones realizadas en los productos. Podrá contactar en todo momento con WEH para solicitar información sobre eventuales actualizaciones, optimizaciones y/o adaptaciones de los productos.

Todos los derechos reservados, WEH GmbH. Prohibido el uso sin autorización previa. Sujeto a cambio. No se asume responsabilidad alguna de los contenidos. Las versiones anteriores no son válidas.

» Contacto

Para consultas y más información, por favor no duden en contactar con nosotros.

Fabricante:

WEH GmbH Precision Connectors

Josef-Henle-Str. 1
89257 Illertissen / Alemania

Teléfono: +49 7303 9609-0

Email: sales@weh.com

www.weh.com